

PIANO NEVE

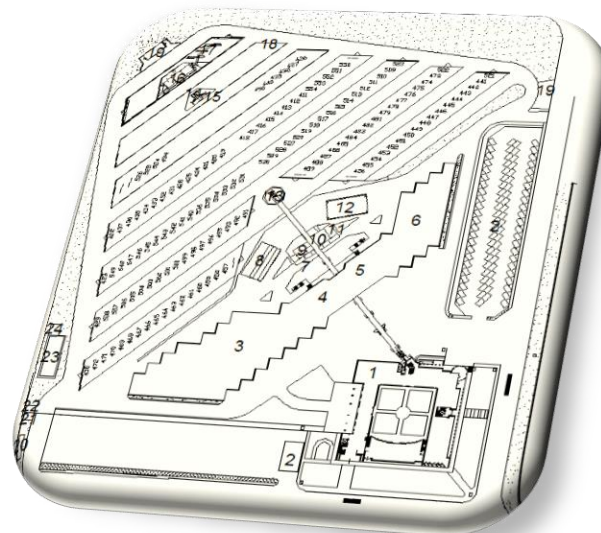

DEPOSITO ATB
VIA MONTE GLENO 13

FASI DI EMERGENZA

Per favorire il tempestivo intervento ed il coordinamento delle operazioni di sgombero neve sono state individuate 3 fasi di allerta:



FASE DI PRE ALLERTA: CODICE VERDE

il codice verde si considera raggiunto in condizioni atmosferiche tali da richiedere interventi di salatura del piano viabile ancor prima che inizi l'evento nevoso ormai imminente ed in ogni caso all'approssimarsi dello stesso con un limite di 3/6 ore.

Azioni:

- ✓ Salatura preventiva dei viali e dei piazzali di accesso nonché del parcheggio dipendenti esterno al perimetro della sede.
- ✓ Verifica della funzionalità dei mezzi meccanici spazzaneve e della loro dislocazione nelle postazioni previste



LIVELLO DI INTERVENTO 1: CODICE GIALLO

il codice giallo si considera raggiunto in condizioni atmosferiche tali da richiedere un primo Intervento dei mezzi meccanici spazzaneve.

Azioni:

- ✓ Salatura dei viali e dei piazzali di accesso nonché del parcheggio dipendenti esterno al perimetro della sede.
- ✓ Impiego dei mezzi meccanici per rimuovere lo stato di neve dal manto stradale secondo lo schema di intervento previsto



LIVELLO DI INTERVENTO 2: CODICE ROSSO

Il codice rosso si considera raggiunto quando si evidenziano i primi segni di innevamento del manto stradale nonostante l'intervento dei mezzi meccanici spalaneve ed in presenza di fenomeni meteo particolarmente intensi

Azioni:

- ✓ Impiego intensivo di tutti i mezzi meccanici disponibili per rimuovere lo strato di neve secondo lo schema di intervento previsto

PIANO NEVE SCHEMA OPERATIVO DI INTERVENTO

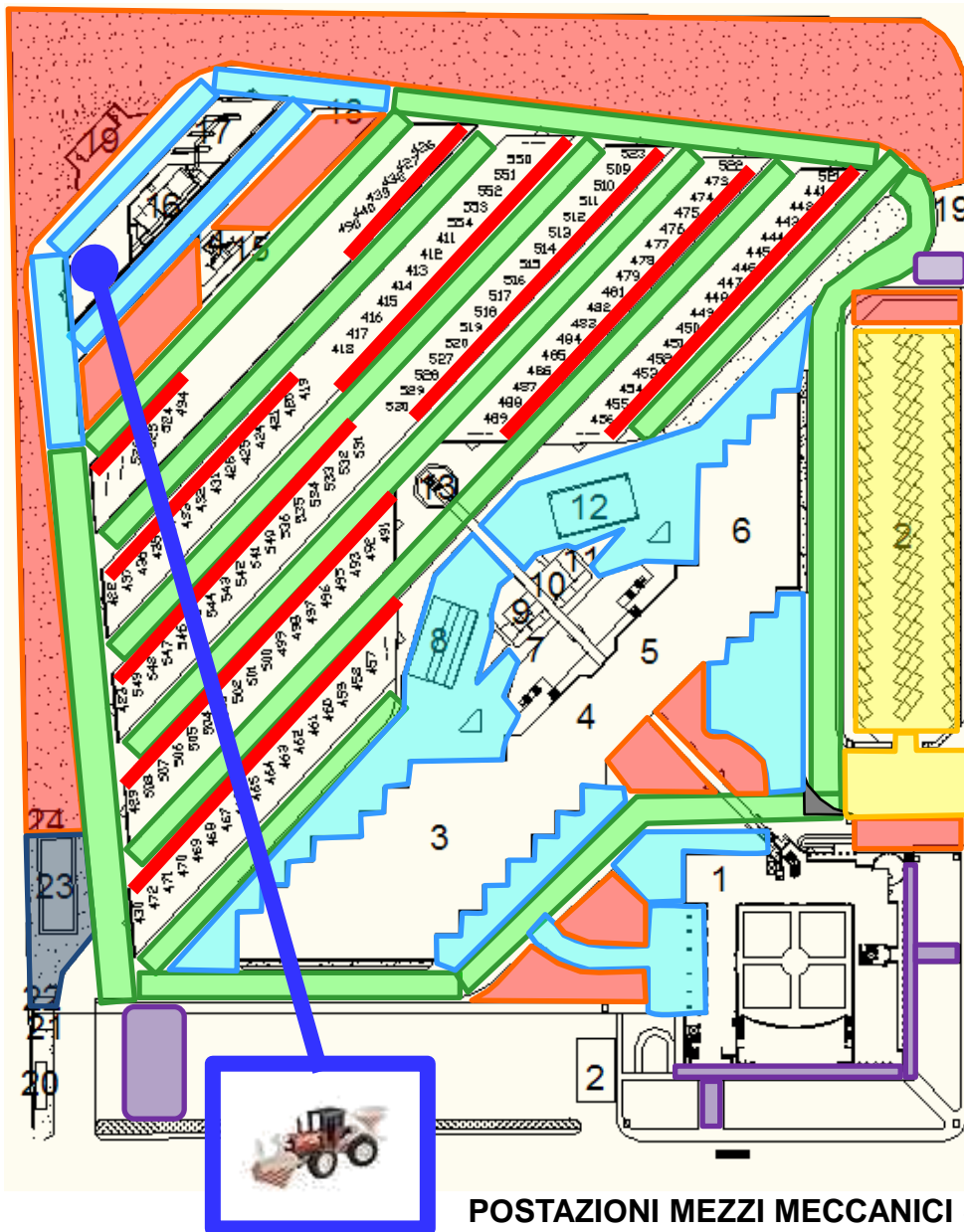

PRIORITÀ DI INTERVENTO 1



PRIORITÀ DI INTERVENTO 2



PRIORITÀ DI INTERVENTO 3



PRIORITÀ DI INTERVENTO 4



AREE DI ACCUMULO PERMANENTE



DIRETTRICI DI ACCUMULO TEMPORANEO



PER GARANTIRE USCITA BUS IN SERVIZIO (LA NEVE DEVE ESSERE RIMOSSA IN TEMPI BREVI PER PERMETTERE IL SUCCESSIVO RIENTRO DEI MEZZI)



DIVIETO ASSOLUTO ACCUMULO NEVE



- Non compromettere in nessun caso l'accessibilità alla valvola del metano
- Non accumulare neve sulla soletta del serbatoio impianto anticendio

POSTAZIONI MEZZI MECCANICI SPAZZANEVE

PIANO NEVE SCHEMA OPERATIVO DI INTERVENTO

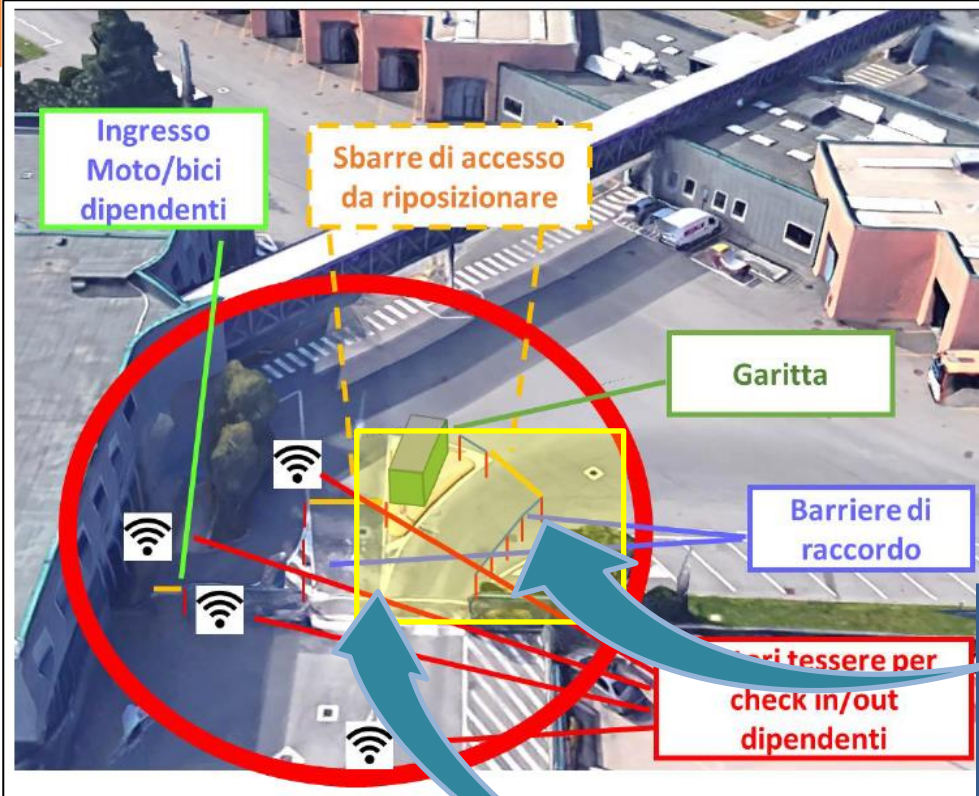

N.B.:

IN CASO DI ACCUMULO NEVE, RIMUOVERE LE **BARRIERE DI RACCORDO** IN ACCIAIO BIANCO/ROSSE, SFILANDOLE VERTICALMENTE DAI BUSSOLOTTI DI ALLOGGIO.